

## INDICE

<b>1</b>	<b>DESCRIZIONE E CARATTERISTICHE TECNICHE</b>	<b>2</b>
1.1	COMPONENTI KIT T-MODE	2
1.2	LIMITI DI UTILIZZO	3
1.3	SCELTA DEL MODELLO (TMK 28 O TMK 56)	3
1.4	CARATTERISTICHE TECNICHE MOTORE TUBOLARE	3
1.5	DIMENSIONI	3
<b>2</b>	<b>SOSTITUZIONE DEL RULLO DI AVVOLGIMENTO ESISTENTE</b>	<b>4</b>
2.1	CASSONETTO CON STAFFE O ZANCHE MURATE	4
2.2	CASSONETTO CON SUPPORTI AVVITATI	4
<b>3</b>	<b>ASSEMBLAGGIO DEL RULLO TELESCOPICO</b>	<b>5</b>
3.1	LARGHEZZA LT COMPRESA TRA 75 E 95cm	5
3.2	LARGHEZZA LT COMPRESA TRA 95 e 128 cm	5
3.3	LARGHEZZA LT COMPRESA TRA 131 e 175 cm	6
<b>4</b>	<b>MONTAGGIO DELLA CALOTTA</b>	<b>6</b>
4.1	ASSEMBLAGGI DESCRITTI NEI CAPITOLI 3.1 E 3.2 (Fig. 8-9)	6
4.2	ASSEMBLAGGI DESCRITTI NEI CAPITOLI 3.3 (Fig. 10)	6
<b>5</b>	<b>MONTAGGIO DEI SUPPORTI IN DOTAZIONE NEL KIT</b>	<b>7</b>
5.1	SUPPORTI CON STAFFE A MURARE	7
5.2	SUPPORTI CON SQUADRA AD AVVITARE	7
5.3	SUPPORTO CALOTTA	7
<b>6</b>	<b>MONTAGGIO ELETTORULLO NEL CASSONETTO</b>	<b>7</b>
<b>7</b>	<b>COLLEGAMENTI ELETTRICI</b>	<b>8</b>
<b>9</b>	<b>FISSAGGIO DELLA TAPPARELLA ALL'ELETTORULLO</b>	<b>8</b>
<b>10</b>	<b>REGOLAZIONE DEI FINECORSI</b>	<b>9</b>
10.1	CORRELAZIONE TRA SENSO DI ROTAZIONE RULLO FRECCE FINECORSI	9
10.2	CONFIGURAZIONE CON CASSONETTO INTERNO (Fig.21 rif.A)	10
10.2.1	MOTORE A SINISTRA O A DESTRA	10
10.3	CONFIGURAZIONE CON CASSONETTO ESTERNO (Fig.21 rif.B)	10
10.3.1	MOTORE A SINISTRA O A DESTRA	10

## KIT ELETTORULLO TELESCOPICO T-MODE

### 1 DESCRIZIONE E CARATTERISTICHE TECNICHE

#### 1.1 COMPONENTI KIT T-MODE

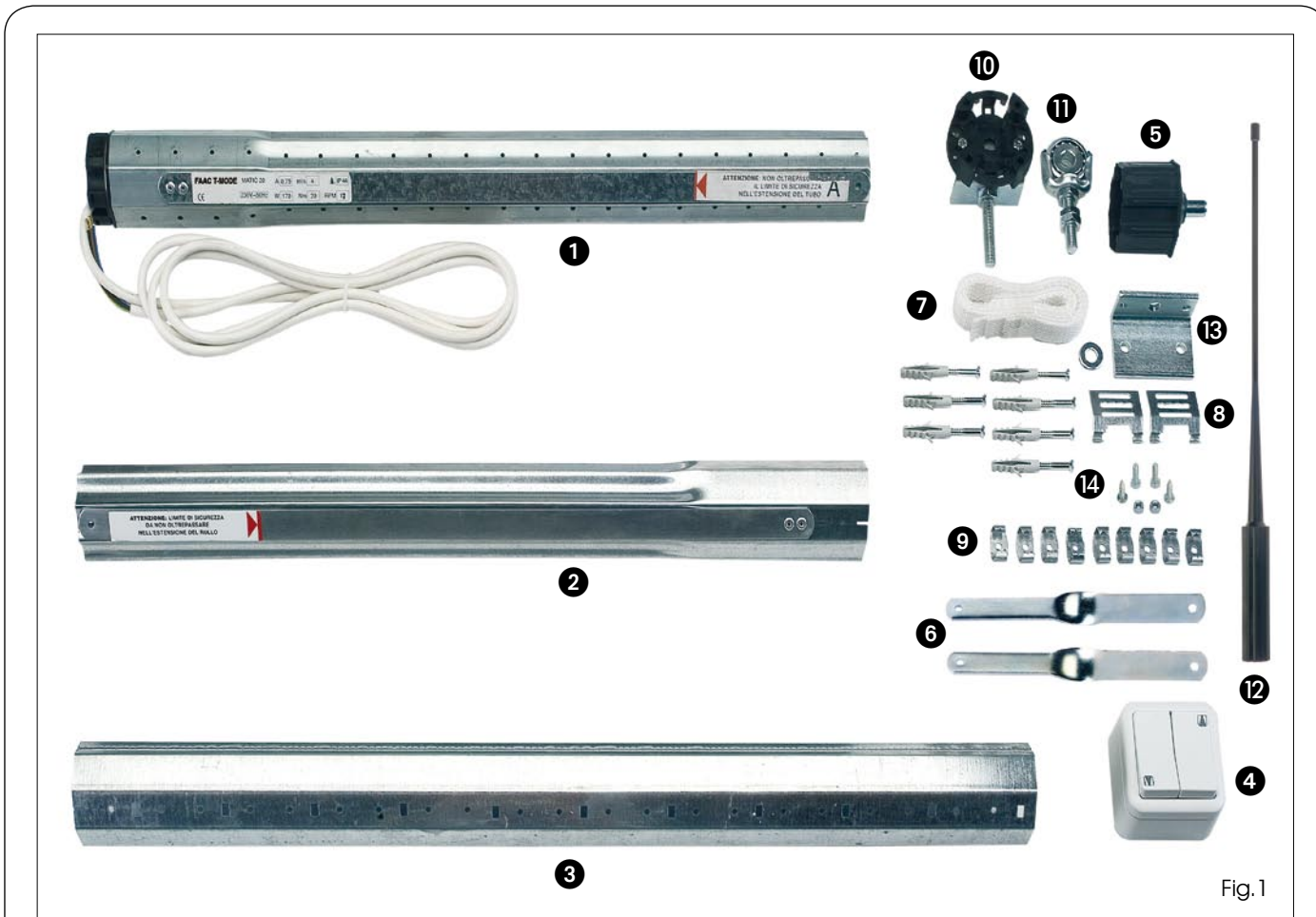
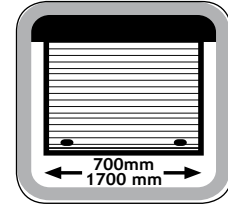

Fig. 1

1. Manicotto motore (Qtà 1)
2. Manicotto calotta (Qtà 1)
3. Rullo fisso (Qtà 1)
4. Invertitore standard (Qtà 1)
5. Calotta (Qtà 1)
6. Piastrine per fissaggio supporto motore (Qtà 2)
7. Cintino (Qtà 3)
8. Ganci per rullo (Qtà 2)
9. Graffa ferma cintino (Qtà 6)
10. Supporto motore regolabile (Qtà 1)
11. Supporto calotta regolabile completo di cuscinetto (Qtà 1)
12. Attrezzo di regolazione dei finecorsa (Qtà 1)
13. Supporto a squadra (Qtà 1)
14. Viteria varia (Qtà 7 tasselli da muro, Qtà 2 viti autofilettanti, Qtà 2 bulloni / dadi / rondelle M5)

1.2 LIMITI DI UTILIZZO



**⚠ ATTENZIONE: NON SUPERARE I LIMITI DI UTILIZZO**

1.3 SCELTA DEL MODELLO (TMK 28 O TMK 56)

TAPPARELLE IN PLASTICA/ALLUMINIO

L	70-90 cm	90-110 cm	110-130 cm	130-150 cm	150-170 cm
270 cm					TMK56
250 cm					
230 cm					
210 cm	TMK28				
190 cm					
170 cm					
150 cm					

TAPPARELLE IN LEGNO, FERRO, ALLUMINIO ESTRUSO

L	70-90 cm	90-110 cm	110-130 cm	130-150 cm	150-170 cm
270 cm					TMK56
250 cm					
230 cm					
210 cm	TMK28				
190 cm					
170 cm					
150 cm					

1.4 CARATTERISTICHE TECNICHE MOTORE TUBOLARE

TIPO	COPPIA (Nm)	PESO SOLLEVATO (Kg)	VELOCITA' (Rpm)	FREQUENZA (Hz)	TENSIONE (V ~)	POTENZA (W)	CORRENTE (A)	INDICE DI PROTEZIONE (IP)
TM R28	15	28	17	50	230	200	0,8	44
TM R56	30	56	17	50	230	285	1,3	44

**👉 NOTA : Il motore tubolare è all'interno del manicotto motore (fig.1 rif. 1)**

1.5 DIMENSIONI

**👉 NOTA : Tutte le misure sono in centimetri**

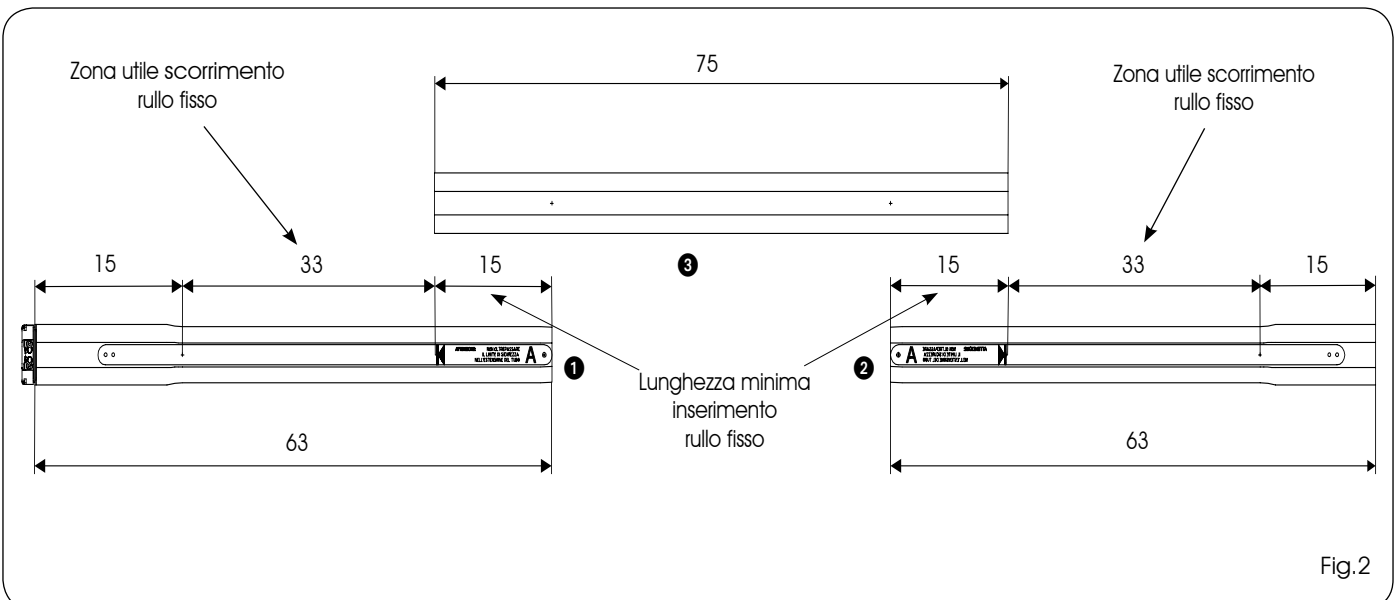
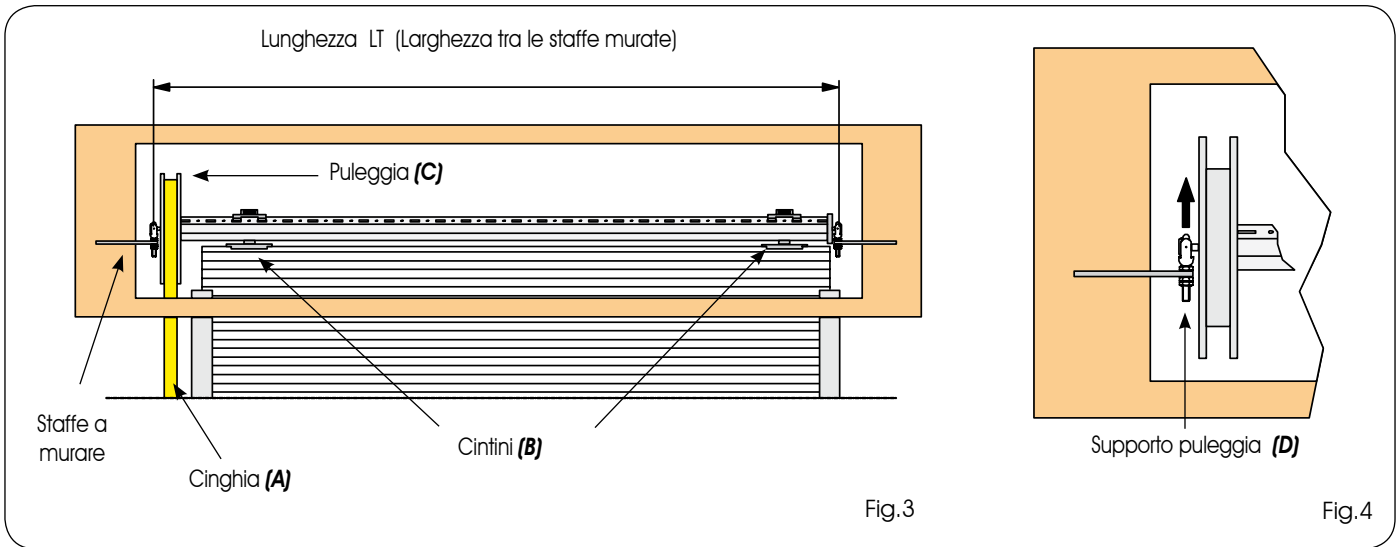

Fig.2

**2 SOSTITUZIONE DEL RULLO DI AVVOLGIMENTO ESISTENTE**

**2.1 CASSONETTO CON STAFFE O ZANCHE MURATE**



**NOTA: LA LUNGHEZZA "LT" DEVE ESSERE MISURATA TRA I DUE INTERASSI DEI FORI DELLE STAFFE MURATE**

1. Abbassare totalmente la tapparella.
2. Svincolare la cinghia (fig.3 rif.A) dalla puleggia (fig.3 rif.C) e sganciare i cintini (fig.3 rif.B) dal rullo esistente.
3. Togliere il supporto puleggia dalla zanca (fig.4 rif.D)
4. Sfilare il rullo dal cassonetto.

**2.2 CASSONETTO CON SUPPORTI AVVITATI**

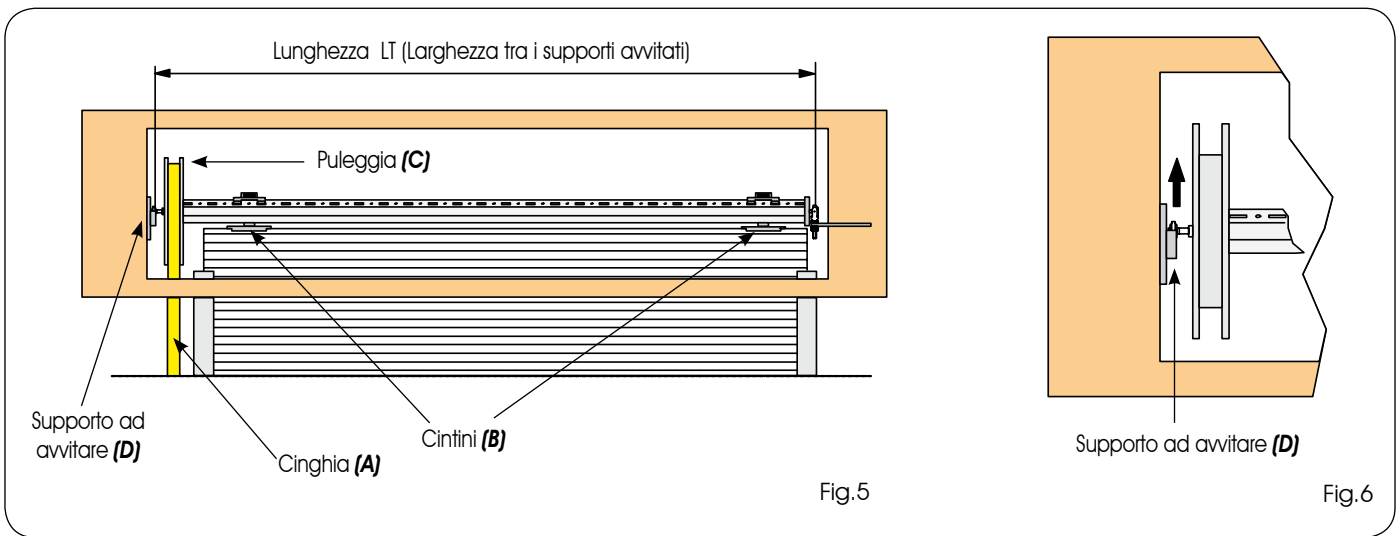

**NOTA: LA LUNGHEZZA "LT" DEVE ESSERE MISURATA TRA I DUE INTERASSI DEI SUPPORTI AD AVVITARE**

1. Abbassare totalmente la tapparella.
2. Svincolare la cinghia (fig.5 rif.A) dalla puleggia (fig.5 rif.C) e sganciare i cintini (fig.5 rif.B) dal rullo esistente.
3. Alzare il rullo, svincolandolo dal supporto ad avvitare (fig.6 rif.D).
4. Sfilare il rullo dal cassonetto

**3 ASSEMBLAGGIO DEL RULLO TELESCOPICO**

- ⚠ AVVERTENZE:** 1) IL KIT RULLO TELESCOPICO T-MODE DEVE ESSERE ASSEMBLATO IN FUNZIONE DELLA LUNGHEZZA "LT" ( Fig.3 o 5)  
 2) LA LUNGHEZZA "LT" E' CIRCA 4/6 cm PIU' LUNGA DELLA MISURA DEL RULLO TELESCOPICO DA ASSEMBLARE.  
 3) LE PIATTINE (Fig.7 rif.A) ,MONTATE SOPRA IL MANICOTTO MOTORE E CALOTTA (Fig.1 rif. 1 - 2 ), DURANTE L'ASSEMBLAGGIO DELL'ELETTORULLO DEVONO SCORRERE ALL'ESTERNO DEL RULLO FISSO.

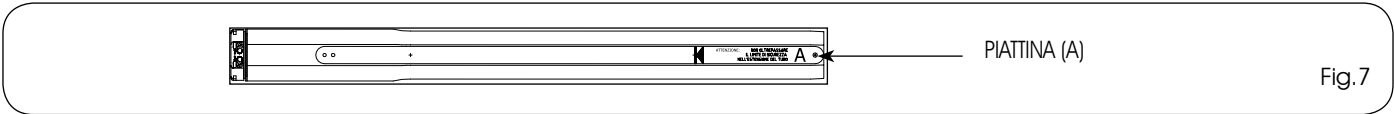

**3.1 LARGHEZZA LT COMPRESA TRA 75 E 95cm**

Per assemblaggi con lunghezza LT (Fig.3-5) compresa tra 95 cm (massima) e 75 cm (minima) occorre utilizzare il rullo fisso (fig.1 rif.3) con inserito al suo interno il manicotto motore (fig.1 rif.1).

Per ottenere il valore minimo, occorre tagliare con un seghetto da ferro il rullo telescopico a 70 cm. (fig.8)  
 Per ottenere il valore massimo, infilare il rullo fisso fino alla battuta sul manicotto motore (Lunghezza rullo 90 cm).

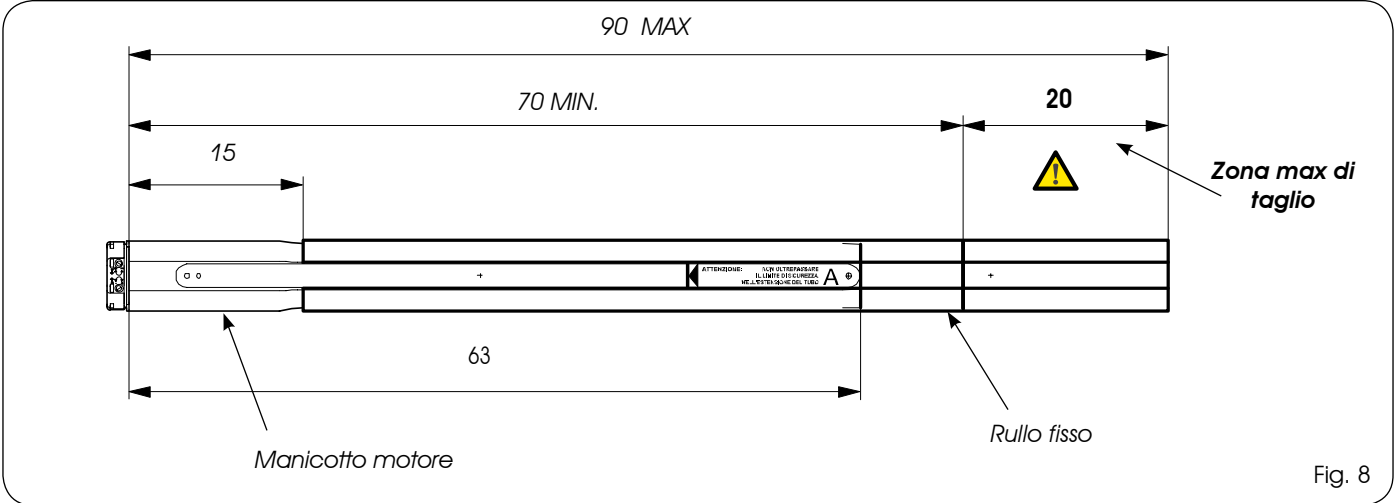

**3.2 LARGHEZZA LT COMPRESA TRA 95 e 128 cm**

Per assemblaggi con lunghezza LT (Fig.3-5) compresa tra 128cm (massima) e 95 cm (minima) occorre utilizzare il rullo fisso (fig.1 rif.3) con inserito al suo interno il manicotto motore (fig.1 rif.1).

Per ottenere il valore minimo, occorre inserire il rullo fisso fino alla battuta sul manicotto motore. (Lunghezza rullo 90cm)  
 Per ottenere la misura massima, occorre sfilare il rullo fisso dal manicotto motore fino al limite di sicurezza segnalato sulla piattina. (Fig. 9 rif.A) (Lunghezza rullo 122cm)

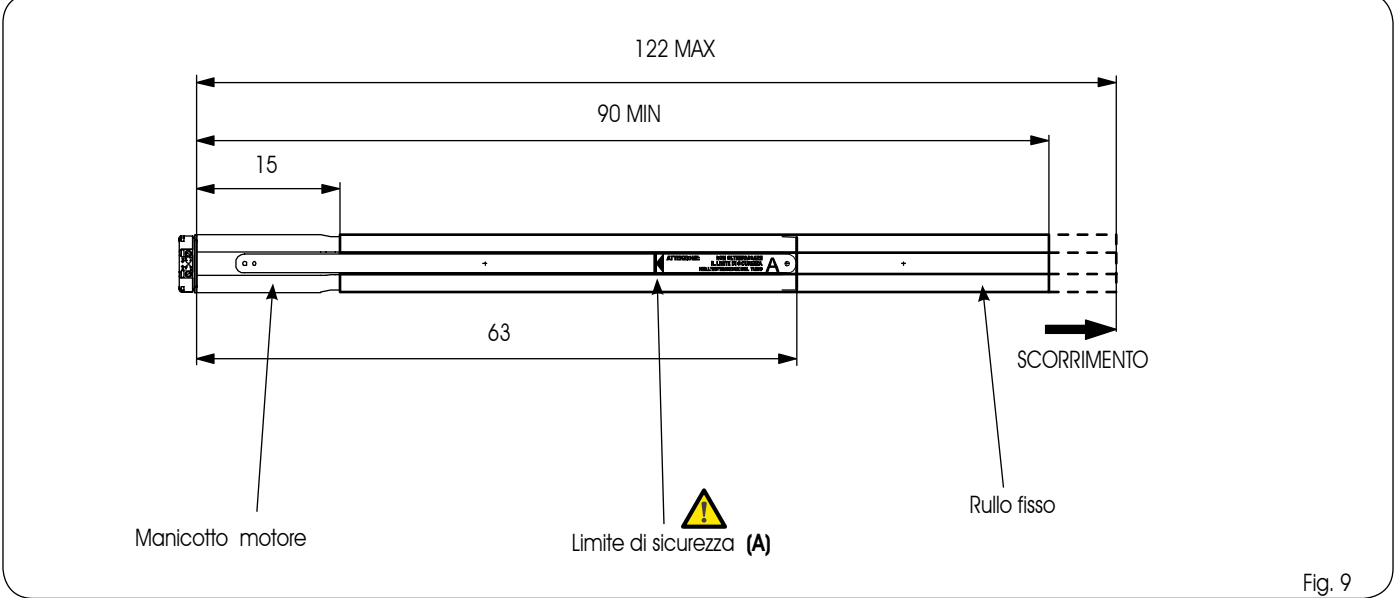

**⚠ QUANDO SI FA SCORRERE IL MANICOTTO MOTORE VERSO L' ESTREMITA' ESTERNA DEL RULLO FISSO, NON OLTRE-PASSARE MAI IL LIMITE DI SICUREZZA (Fig.9 rif.A)**

### 3.3 LARGHEZZA LT COMPRESA TRA 131 e 175 cm

Per assemblaggi con lunghezza LT (Fig.3-5) compresa tra 175 cm (**massima**) e 131 cm (**minima**) occorre utilizzare i **manicotti motore e calotta (Fig.1 rif.1 - 2)** e il **rullo fisso (Fig.1 rif.3)**.

Per ottenere il valore minimo occorre inserire completamente i 2 manicotti (Fig.10 rif. A-C) all'interno del rullo fisso (fig. 10 rif.B). (Lunghezza rullo 126cm)

Per ottenere il valore massimo occorre sfilare i 2 manicotti (Fig.10 rif. A-C) dal rullo, fino al limite di sicurezza segnalato sulla piaattina (Fig.10 rif.D). (Lunghezza rullo 170cm)

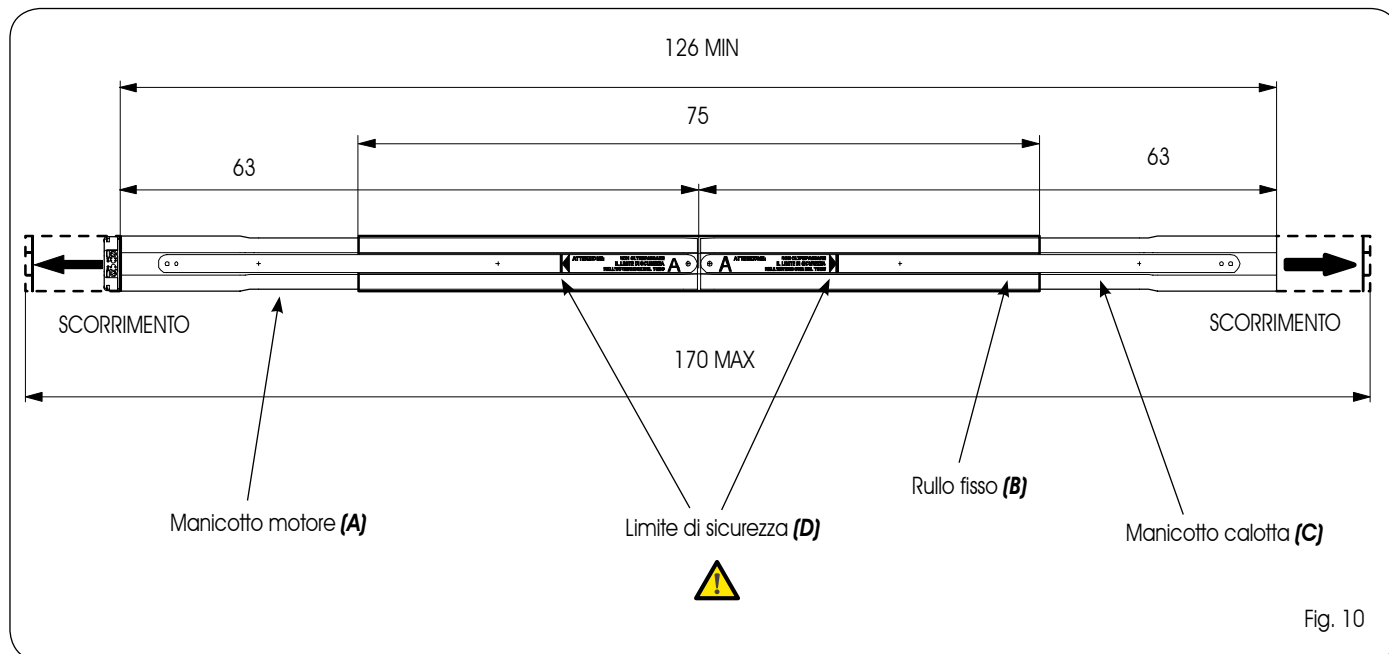

Fig. 10

**⚠ QUANDO SI FANNO SCORRERE I MANICOTTI VERSO LE ESTREMITA' ESTERNE DEL RULLO FISSO, NON OLTREPASSARE MAI I LIMITI DI SICUREZZA (Fig.10 rif.D)**

## 4 MONTAGGIO DELLA CALOTTA

In base al tipo di assemblaggio dell'elettrolullo eseguito precedentemente, e descritto nel capitolo 3, seguire le istruzioni nei seguenti paragrafi.

**⚠ ATTENZIONE: PER IL MONTAGGIO DELLA CALOTTA USARE UN MARTELLO IN GOMMA. (Fig. 11-12)**

### 4.1 ASSEMBLAGGI DESCRITTI NEI CAPITOLI 3.1 E 3.2 (Fig. 8-9)

La calotta (Fig.1 rif.5) deve essere montata direttamente sul rullo fisso (Fig.1 rif.3). Vedi figura 11

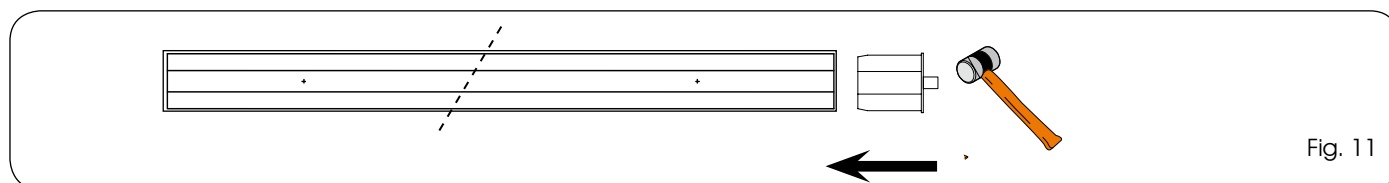

Fig. 11

### 4.2 ASSEMBLAGGI DESCRITTI NEI CAPITOLI 3.3 (Fig. 10)

La calotta (Fig.1 rif.5) deve essere montata nel manicotto calotta (Fig.1 rif.2). Vedi figura 12

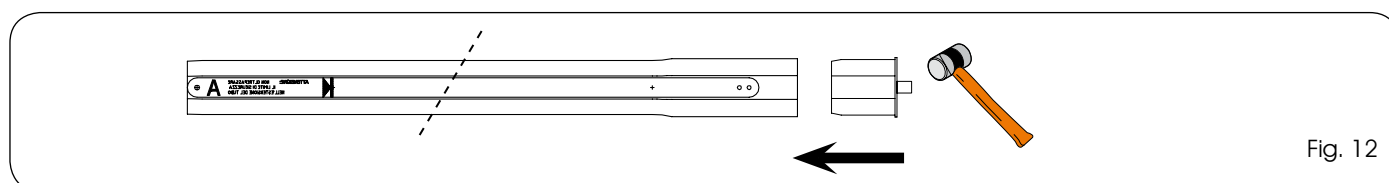

Fig. 12

## 5 MONTAGGIO DEI SUPPORTI IN DOTAZIONE NEL KIT

### 5.1 SUPPORTI CON STAFFE A MURARE

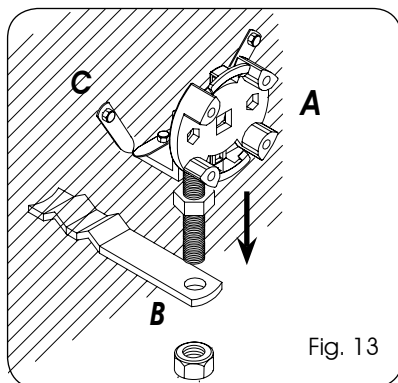

Fig. 13

1. Fissare il supporto motore regolabile (Rif. A) al foro della staffa murata. (Rif. B), come in figura 13
2. Fissare il supporto motore alle piastrine C (Fig.1 rif. 6) tramite i bulloni/dadi/rondelle M5 (Fig.1 rif. 14)
3. Per la regolazione dell'altezza del supporto e il fissaggio delle piastrine, attendere il capitolo 6

### 5.2 SUPPORTI CON SQUADRA AD AVVITARE

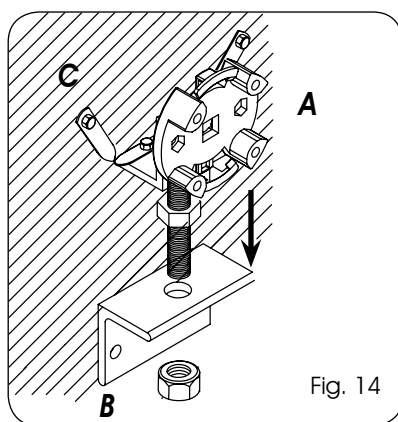

Fig. 14

Nel caso non sia presente la staffa a murare, si può utilizzare la squadra ad avvitare (Fig.1 rif. 13) :

1. Fissare al muro il supporto a squadra (Rif.B), con gli appositi tasselli al muro. (Fig.1 rif. 14)
2. Fissare il supporto motore regolabile (Fig.14 Rif.A) al foro della squadra (Rif. B), come in figura 14
3. Fissare il supporto motore alle piastrine C (Fig.1 rif. 6) tramite i bulloni/dadi/rondelle M5 (Fig.1 rif. 14)
4. Per la regolazione dell'altezza del supporto e il fissaggio delle piastrine, attendere il capitolo 6

### 5.3 SUPPORTO CALOTTA

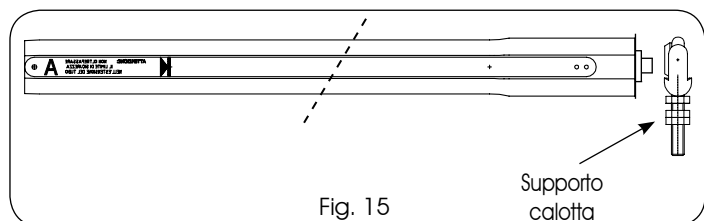

Fig. 15

Supporto calotta

Nel caso sia necessario installare il supporto calotta presente nel kit (Fig.1 rif. 11) , fare riferimento alle istruzioni dei paragrafi 5.1 e 5.2. Il procedimento per il montaggio è il medesimo del supporto motore, con l'unica variante, il non utilizzo delle piastrine.

## 6 MONTAGGIO ELETTORULLO NEL CASSONETTO

**NOTA:** L'elettrorullo può essere montato sia con la parte manicotto motore orientata verso destra, che verso sinistra.

Dopo aver installato in maniera corretta i supporti, come descritto nel capitolo 5, procedere al montaggio dell'elettrorullo assemblato, nel cassonetto:

1. Inserire la testata del motore nell'attacco rapido presente nel supporto motore (Fig.16 rif.A). Il motore deve essere orientato in modo tale da avere accesso alle viti di regolazione dei fincorsa (Fig.16 rif.B).
2. Fare scorrere i componenti telescopici dell'elettrorullo, fino a che la calotta non sia inserita sul cuscinetto presente nel suo supporto (Fig. 16 rif.C).
3. Controllare che il rullo sia posizionato in maniera perfettamente orizzontale, modificando eventualmente le altezze dei supporti (Fig.16 rif.A-C), tramite il sistema dado-controdado.
4. Fissare le piastrine del supporto motore al muro (Fig. 13-14 Rif.C) tramite gli appositi tasselli (Fig.1 rif. 14).
5. In corrispondenza dei fori di guida sulle piattine (Fig.16 rif.D), forare con una punta da ferro  $\varnothing$  5mm,
6. Nei fori (Fig.16 rif.D) avvitare le viti autofilettanti in dotazione (Fig.1 Rif. 14) fissando in maniera salda i componenti del rullo tra loro.

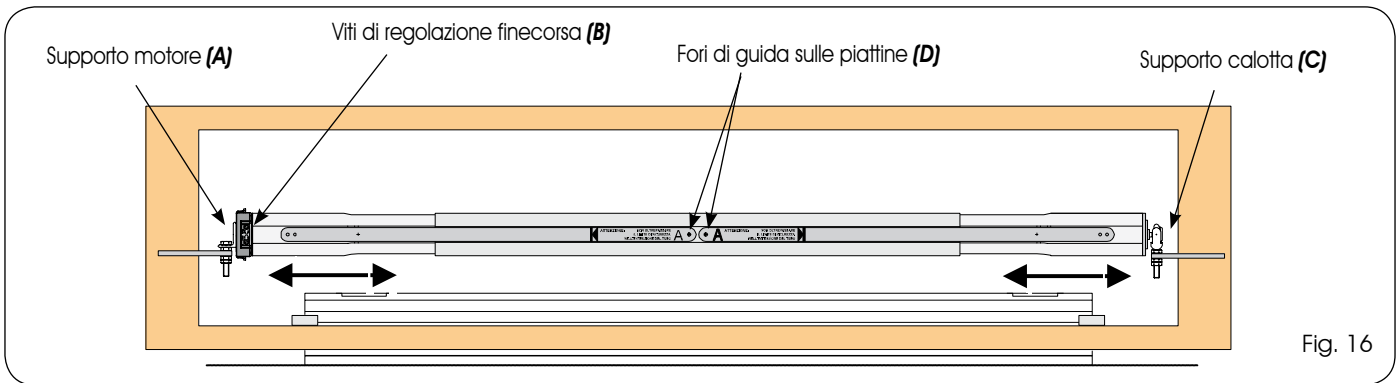

Fig. 16

**7 COLLEGAMENTI ELETTRICI**

- ⚠ AVVERTENZE:** 1) Prima di effettuare qualsiasi intervento sull'impianto, togliere l'alimentazione elettrica.  
2) Prevedere sulla rete di alimentazione dell'automazione un interruttore onnipolare con distanza d'apertura dei contatti uguale o superiore a 3mm.

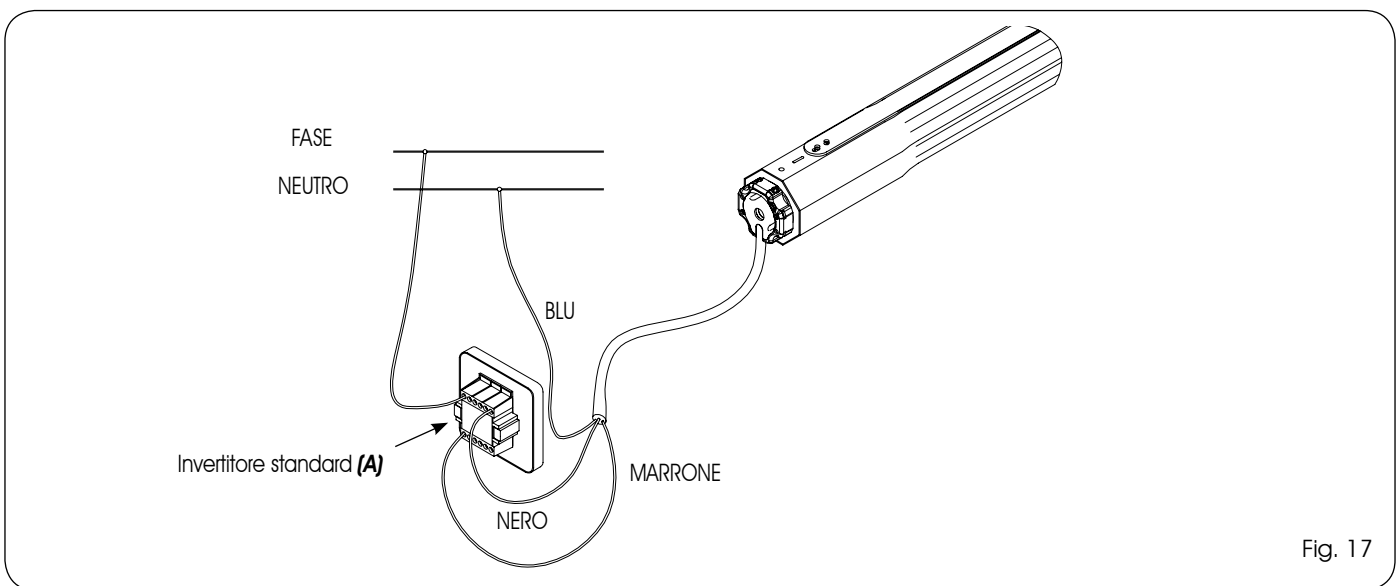

Fig. 17

1. Collegare i fili provenienti dall'elettrorullo all'invertitore standard (Fig.1 rif.4) come sullo schema in figura 17
2. Collegare l'invertitore alla linea come in figura 17.
3. Alimentare l'elettrorullo.
4. Premere il pulsante di salita e controllare che la rotazione del rullo avvenga nella direzione di avvolgimento
5. Nel caso il senso di rotazione sia errato, togliere alimentazione e scambiare nell'invertitore (Fig.17 rif. A) il fili nero con quello marrone e verificare il corretto funzionamento.
6. Premere il pulsante discesa fino a che il motore non si arresta. **(FACENDO QUESTA OPERAZIONE ABBIAMO GIÀ EFFETTUATO LA REGOLAZIONE DEL FINECORSO IN CHIUSURA. VEDI CAP. 9 )**

**9 FISSAGGIO DELLA TAPPARELLA ALL'ELETTORULLO**

Per effettuare il fissaggio della tapparella all'elettrorullo occorre utilizzare i cintini (Fig.1 rif.7), le graffe ferma cintino (Fig.1 rif.9) ed eventualmente i ganci per rullo (Fig.1 rif.8).

**⚠ ATTENZIONE:** Per il montaggio dei cintini non usare assolutamente viti, il motore all'interno del rullo potrebbe danneggiarsi.

1. Fare passare il cintino attraverso il passaggio nella tapparella (Fig.18 rif.A))
2. Allentare la vite che stringe la piattina.(Fig.16 rif.D)
3. Fare passare il cintino prima sotto poi sopra la piattina del rullo. (Fig. 18 rif. A-B).
4. Inserire le graffe e regolare la lunghezza del cintino in modo che questo sia leggermente tirato. ( Fig.18 rif.B-C)
5. Stringere le graffe ferma cintino con una pinza (Fig.18 rif.C)
6. Stringere la vite sulla piattina precedentemente allentata.
7. Verificare il corretto e saldo fissaggio dell'insieme elettrorullo/tapparella.

 **NOTA :** i cintini vanno posizionati in corrispondenza degli attacchi sulla tapparella (Fig.18-19)

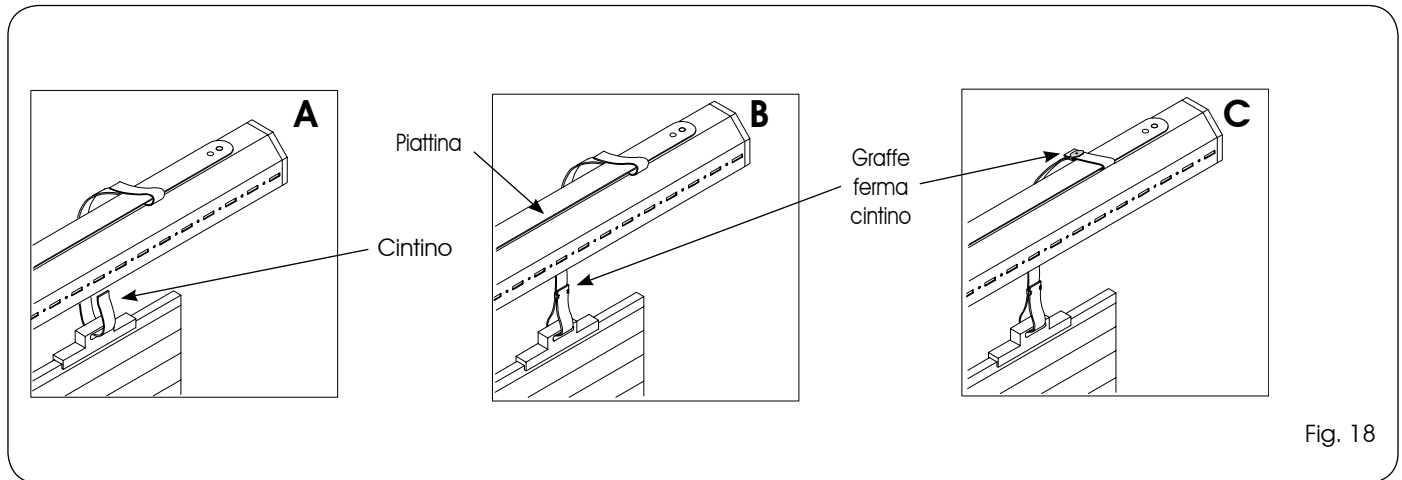

 **NOTA :** Nel caso non sia possibile utilizzare la piattina per il fissaggio dei cintini, usare i ganci per rullo (Fig.1 rif. 8), inserendoli negli appositi scassi del rullo fisso come da figura 19.

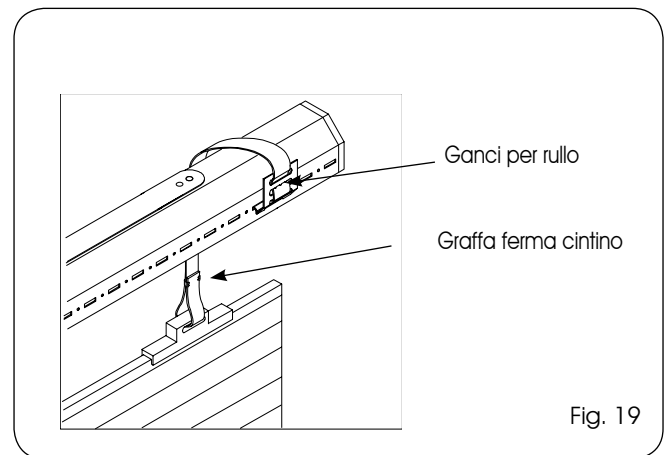

10

REGOLAZIONE DEI FINECORSI

10.1 CORRELAZIONE TRA SENSO DI ROTAZIONE RULLO FRECCHE FINECORSI

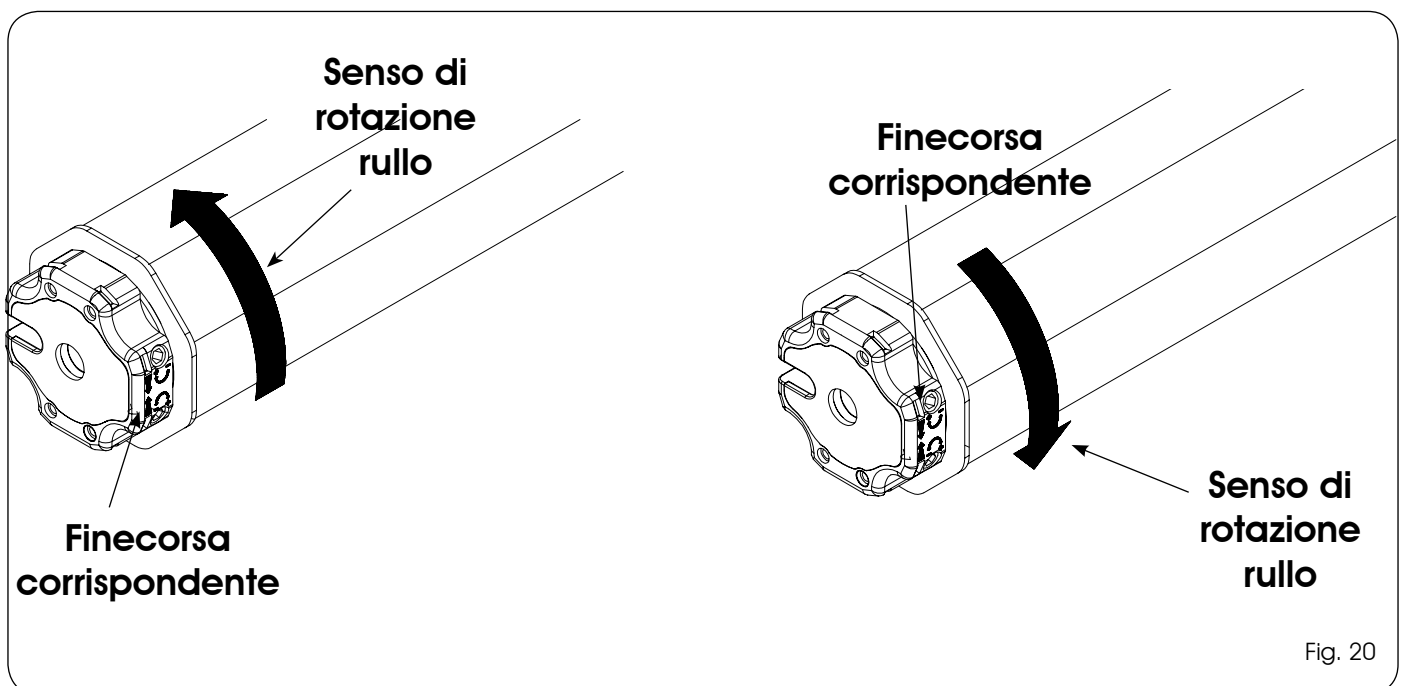

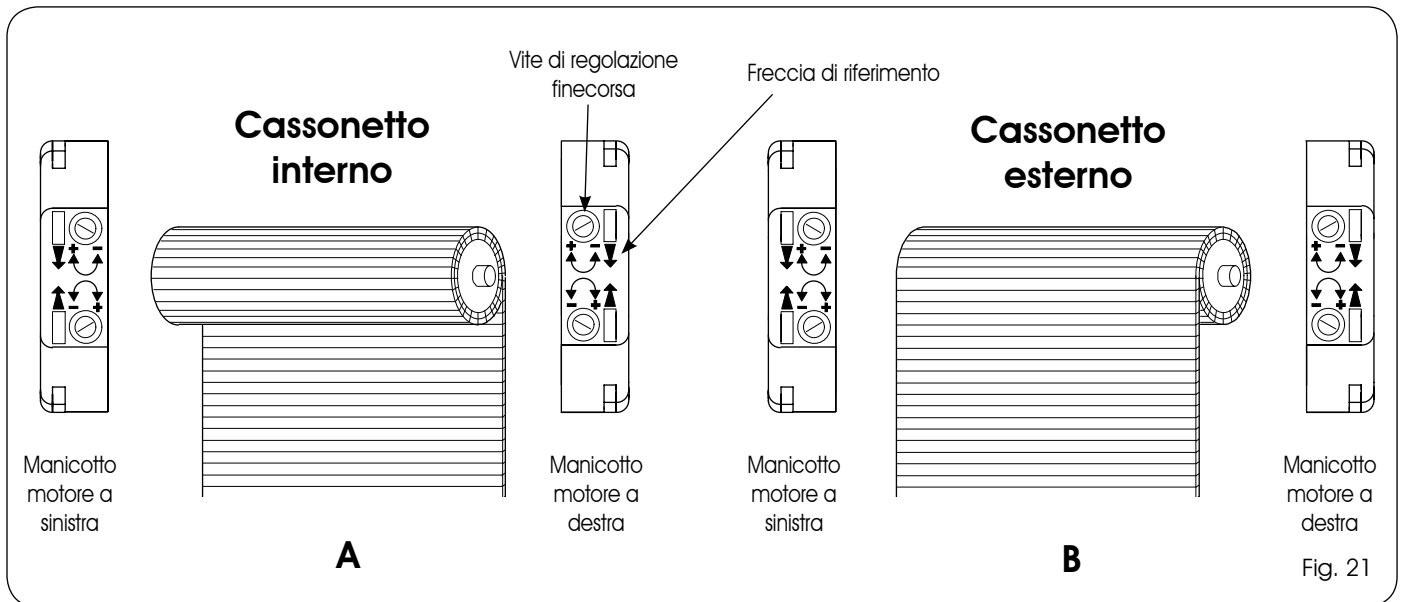

## 10.2 CONFIGURAZIONE CON CASSONETTO INTERNO (Fig.21 rif.A)

### 10.2.1 MOTORE A SINISTRA O A DESTRA

**Settaggio finecorsa in chiusura:** Tenere premuto il tasto discesa sull'invertitore, con l'attrezzo di regolazione finecorsa (Fig.1 rif. 12), girare la vite di regolazione corrispondente alla freccia verso l'alto, in senso orario per aumentare la corsa della tapparella, in senso antiorario per diminuire la corsa

**Settaggio finecorsa in apertura:** Tenere premuto il tasto salita sull'invertitore, con l'attrezzo di regolazione finecorsa (Fig.1 rif. 12), girare la vite di regolazione corrispondente alla freccia verso il basso in senso orario per aumentare la corsa della tapparella, in senso antiorario per diminuire la corsa.

Una volta finite le regolazioni effettuare una prova di apertura/chiusura per valutare la taratura corretta dei finecorsa.

## 10.3 CONFIGURAZIONE CON CASSONETTO ESTERNO (Fig.21 rif.B)

### 10.3.1 MOTORE A SINISTRA O A DESTRA

**Settaggio finecorsa in chiusura:** Tenere premuto il tasto discesa sull'invertitore, con l'attrezzo di regolazione finecorsa (Fig.1 rif. 12), girare la vite di regolazione corrispondente alla freccia verso il basso, in senso orario per aumentare la corsa della tapparella, in senso antiorario per diminuire la corsa

**Settaggio fine corsa in apertura:** Tenere premuto il tasto salita sull'invertitore, con l'attrezzo di regolazione finecorsa (Fig.1 rif. 12), girare la vite di regolazione corrispondente alla freccia verso l'alto, in senso orario per aumentare la corsa della tapparella, in senso antiorario per diminuire la corsa

Una volta finite le regolazioni effettuare una prova di apertura/chiusura per valutare la taratura corretta dei finecorsa.